

## ПОЛУПРИЦЕП САМОСВАЛЬНЫЙ СТАЛЬНОЙ NW 3 S 30 HP



<b>Рама</b> <ul style="list-style-type: none"> <li>✓ стальная конструкция из стали DOMEX с повышенной прочностью</li> <li>✓ двухдиапазонные опорные ноги</li> <li>✓ плита сцепки с 2-дюймовым шкворнем</li> <li>✓ задний буфер в соответствии с ECE</li> <li>✓ боковая защита в соответствии с ECE</li> </ul>	<b>Кузов</b> <ul style="list-style-type: none"> <li>✓ кузов изготовлен из стали <b>HARDOX 450</b></li> <li>✓ лестничная площадка на передней стене,</li> <li>✓ задний затвор – <b>откидной борт</b></li> <li>✓ гидроцилиндр <b>VINOTTO</b> без возвратного клапана, укрепленный спереди полуприцепа, без соединительного шланга</li> <li>✓ тент сворачивающийся на бок</li> <li>✓ балка стягивающая борта</li> </ul>
<b>Шасси</b> <ul style="list-style-type: none"> <li>✓ 3-осное <b>SAF барабанное</b> - техническая нагрузка оси до 9000 кг,</li> <li>✓ пневмоподвеска,</li> <li>✓ первая ось поднимается в автоматическом цикле</li> <li>✓ клапан поднятия и опускания грузового кузова</li> <li>✓ Высота CCY – <b>1 200 мм, 1300 мм</b></li> </ul>	
<b>Система торможения WABCO</b> <ul style="list-style-type: none"> <li>✓ соответствует требованиям ADR</li> <li>✓ автоматическая регулировка тормозов</li> <li>✓ антиблокировочная система EBS с функцией Vehicle Stability - „RSP” или „RSS” или „TRS”</li> </ul>	<b>Электрическое оборудование</b> <ul style="list-style-type: none"> <li>✓ 24 в в соответствии с ECE и ADR,</li> <li>✓ задние фары комплексные:</li> <li>✓ светодиодные – LED: позиционные</li> <li>✓ вольфрамовые лампочки: свет заднего движения,</li> <li>✓ противотуманные фары, света поворотников</li> <li>✓ освещение номерных знаков, (лампочки)</li> <li>✓ габаритные огни и боковое освещение диодные (LED)</li> <li>✓ светоотражающие таблички,</li> <li>✓ 2 подключаемые розетки и розетки EBS на передней стенке без проводов</li> </ul>
<b>Покраска</b> <ul style="list-style-type: none"> <li>✓ все стальные элементы перед покраской дважды поддаются дробеструйной обработке в автоматических камерах,</li> <li>✓ покраска производится в автоматических камерах в RAL....</li> <li>✓ <b>Цвет кузова – серебристый RAL 9006</b></li> </ul>	<b>Прочие элементы</b> <ul style="list-style-type: none"> <li>✓ 2 клина под колёса с креплением,</li> <li>✓ 6 пластиковых крыльев, задние крылья с брызговиками</li> <li>✓ Двойная корзина на запасные колеса</li> <li>✓ бак для воды</li> <li>✓ манометр измерения давления в подушках</li> </ul>
<b>Колеса</b> <ul style="list-style-type: none"> <li>✓ стальные диски</li> <li>✓ шины 385/65 R 22,5 - 7 штук (<b>BRIDGESTONE</b>)</li> </ul>	
<b>Дополнительные опции</b> <ul style="list-style-type: none"> <li>✓ Шины MICHELIN</li> <li>✓ Шины BRIDGESTONE R 168/CONTINENTAL</li> <li>✓ счётчик пробега</li> <li>✓ 11 тонный оси SAF (только для CCY 1300мм)</li> <li>✓ Седло 1400 мм, только SAF</li> <li>✓ 3,5-дюймовый шкворень</li> <li>✓ клапан подъёма и опускания платформы H-S + клапан спуска воздуха из подушек (2 клапана вместе)</li> </ul>	<ul style="list-style-type: none"> <li>✓ корзина/лебёдка для запасного колеса (доп)</li> <li>✓ нестандартный цвет</li> <li>✓ сыпной лок</li> <li>✓ Резиновый шланг армированный для гидросистемы</li> <li>✓ Резиновый брызговик на заднем бампере на всю ширину полуприцепа</li> <li>✓ две подъёмные оси (первая и третья)</li> <li>✓ ECAS SMARTBOARD</li> </ul>

### ГАРАНТИЯ:

- 1 год без лимита пробега.

**Розничная Цена: 34 700,00 Евро, по курсу ЦБ РФ на день платежа (без дополнительного оборудования)**

### АДРЕС ПЕРЕДАЧИ ТОВАРА:

- г. Москва

**СРОК ПОСТАВКИ:**

- ПО СОГЛАСОВАНИЮ!

**ТЕХНИЧЕСКИЕ ДАННЫЕ:**

- Чертеж и технические данные присланы в приложении настоящего предложения. Все массы указаны без опционного оборудования и запасного колеса с допуском +/-5%.

**СЕРТИФИКАЦИЯ:**

- Техника сертифицирована согласно ТР ТС 018/2011.

**СЕРВИС:**

- Список авторизированных сервисных пунктов доступен по желанию, а также можно его найти на нашем сайте в Интернете [www.wielton.ru](http://www.wielton.ru)

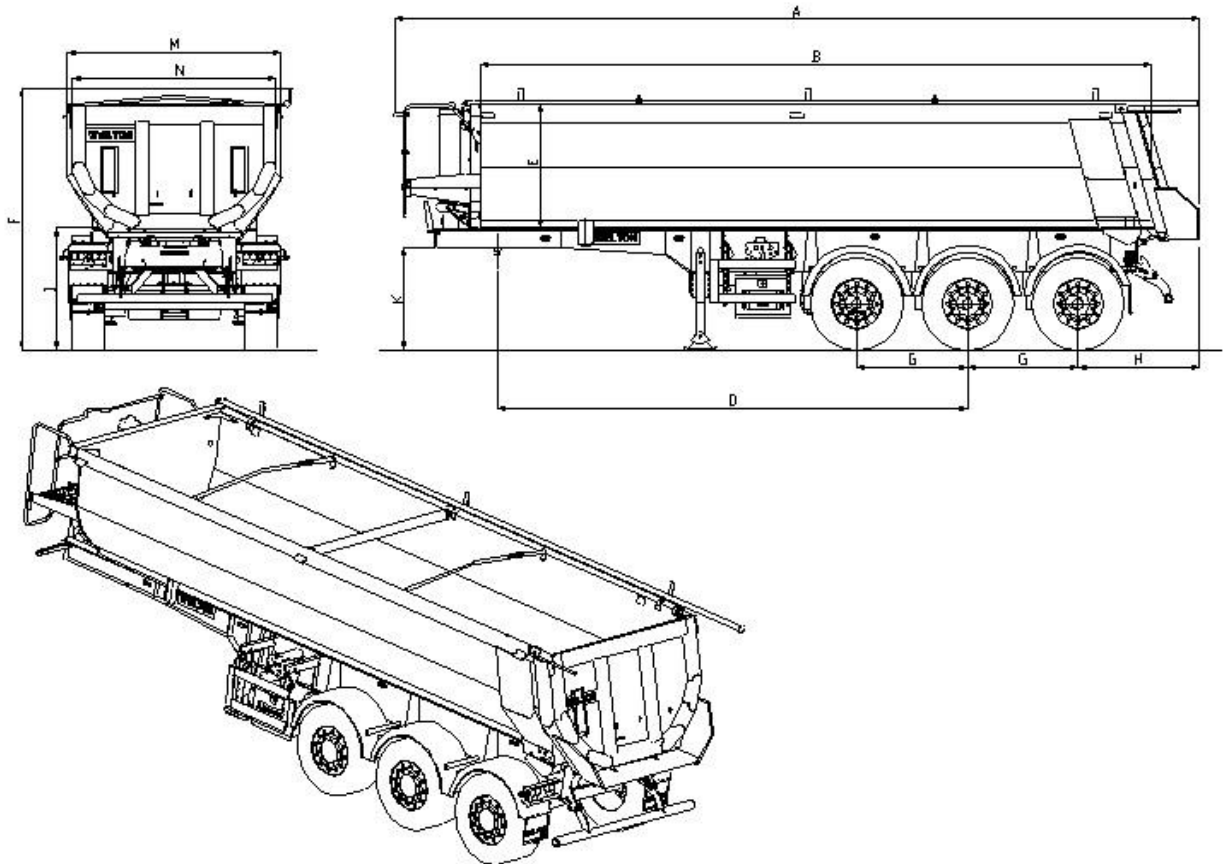

**ТЕХНИЧЕСКИЕ ДАННЫЕ:**

<b>К</b>	<b>Высота седла</b>	<b>mm</b>	<b>1 200</b>	<b>1 300</b>
A	Внешняя длина	mm	10 150	10 150
B	Внутренняя длина	mm	8 560	8 560
M	Внешняя ширина	mm	2 535	2 535
N	Ширина внутренняя	mm	2 340	2 340
F	Внешняя высота	mm	3 292	3 392
E	Внутренняя высота	mm	1 650	1 650
L	Колесная колея	mm	2100 / 2040	2100 / 2040
G	Межосевое расстояние	mm	1 310	1 310
D	Расстановка: шип – вторая ось	mm	6 220	6 220
R	Внешний радиус	mm	1 545	1 545
H	Задний свес	mm	1 432	1 432
I	Высота пола	mm	1 446	1 446
Максимальный угол выгрузки		-	~49°	~49°
Допустимый полный вес		kg	39 000	42 000
Собственный вес		kg	7 380	7 380
Нагрузка на ось		kg	3 x 9000	3 x 9000
Нагрузка на седло		kg	12 000	15 000
Кубатура		m <sup>3</sup>	30	30

Производитель сохраняет за собой право изменения технических параметров транспортного средства.